

# 外付けデュアルCFカードドライブ LDS-3WR ユーザーズガイド

この度は、弊社製品をご購入いただき、ありがとうございます。

LDS-3WRには以下の商品がパッケージされています。以下の商品が揃っているかのパッケージ内容をチェックしてください。

本システムを最大限にご活用いただけるよう、ご使用前に本ユーザーズガイドを必ずお読み下さい。

## ◆御注意◆

- 本書の内容の一部または全部を無断転載することは禁止されています。
- 本書の内容に関しては、将来予告なしに変更することがあります。

## □ パッケージ内容

- LDS-3WR (本体) 1台
- ACケーブル 1本
- アース線 1本
- CFカード 2枚
- 接続ケーブル 1本 (CBL-3FD)
- LDS-3WRユーザーズガイド (本書)

## □ 本製品の特徴

- 本製品は、NEC製 PC-98/FC-98シリーズでパソコン本体に1MBインターフェースを有するコンピュータおよび、同等のインターフェースを増設できる機器で、使用可能な外付けデュアルCFカードドライブです。

## □ 使用上の注意

- 他の製品と重ねてご使用にならないでください。熱による誤動作・火災の原因になります。
- 本製品付属のアダプタ以外を接続しないでください。故障の原因になります。
- 転送中にケーブルの抜き差しは絶対に行わないでください。
- アースは必ず、電気配線業者の指定した場所に接続して下さい。また、一番最初に接続してください。
- 接続の際は、機器の電源をOFFにして接続を行ってください。機器の故障の原因になります。

## □ 製品仕様

ドライブ数	2台
CFカードスペック	規格：CF+and Compact Flash Specification Revision4.1に準拠 データ転送：PIOモードO 必須容量：4MB以上
外観及び寸法	90 (W) 230 (D) 120 (H) mm (但し、突起部を除く)
重量	約2.0kg
電源	AC100V ±10% 50/60Hz
消費電力	10W以下
絶縁抵抗	ACラインとFG間 DC500V毎に於て500MΩ以上
対応モード	2HD (1.2MB) 専用 (OS：NEC版MS-DOS Ver.6.2)
インターフェース	背面コネクタ： 36Pinフルアンフェノールメス (別紙ピンチャート参照) 接続ケーブル：CBL-3SMC 1m (オプション) 36Pinフルアンフェノールオス～ 50Pinフルアンフェノールオス
使用環境条件	温度：10～35℃ 湿度：20～80%RH (但し、結露の無いこと)

## □ 安全にお使い頂くために

### 必ずお読み下さい

ここでは、製品を安全に正しくご使用いただき、使用者や他の人々への危害及び財産の損害を未然に防ぐための説明を記載しています。製品使用者は必ず本書を読んだ後、内容をよく理解した上で製品を正しく使用してください。本書は読み終わったあと、必ずいつでも見られる場所に保管しておいてください。



この表示を無視して、誤った取り扱いをすると人が重傷を負う可能性が想定される内容および物的損害のみ発生が想定される内容を示しています。



この表示を無視して、誤った取り扱いをすると、人が死にまたは重傷を負う可能性が想定される内容を示しています。



- 湿気やほこりの多い場所に置かないでください。火災、感電の原因となることがあります。

- 湯煙や、湿気が当たるような場所 (加湿器のそばなど) に置かないでください。火災、感電の原因となることがあります。

- 本体の通風孔をふさがないでください。通風孔をふさぐと内部に熱がこもり、火災の原因になることがあります。

- 本体の上に重い物を置かないでください。バランスがくずれて倒れたり、落下して、けがの原因となることがあります。

- 電源コードを熱器具に近づけないでください。コードの被ふきが溶け、火災、感電の原因となることがあります。

- 電源プラグを抜くときは、電源コードを引っ張らないでください。コードが傷つき、火災、感電の原因となることがあります。必ず電源プラグを持って抜いてください。

- 濡れた手で電源プラグを抜き差ししないでください。感電の原因となることがあります。

- 移動させる場合は、必ず電源プラグをコンセントから抜き、接続ケーブルなどを外した上でおこなってください。コードが傷つき、火災、感電の原因となることがあります。



- 範囲外の電源電圧 (交流100V ±10%の範囲外) で使用しないでください。火災、感電の原因となります。

- 本体の通風孔などから内部に金属類や燃えやすいものなど異物を差し込んだり、押し込んだり、落とし込んだりしないでください。火災、感電の原因となります。

- 電源コードの上に重い物を乗せたり、コードがディスプレイ等の下敷きにならないようお気をつけください。コードに傷がつき火災、感電の原因となります。

- 電源コードが傷んだら当社または販売店にご連絡ください。そのまま使用すると、火災、感電の原因となります。

- 電源コードを傷つけたり、加工したり、無理に曲げたり、ねじったり、引っ張ったり、加熱したりしないでください。コードが破損して火災、感電の原因となります。

- 水気の多い場所では使用しないでください。火災、感電の原因となります。

- 雷が鳴り出したら、電源プラグには触れないでください。感電の原因となります。

## □ 各部名称・LED

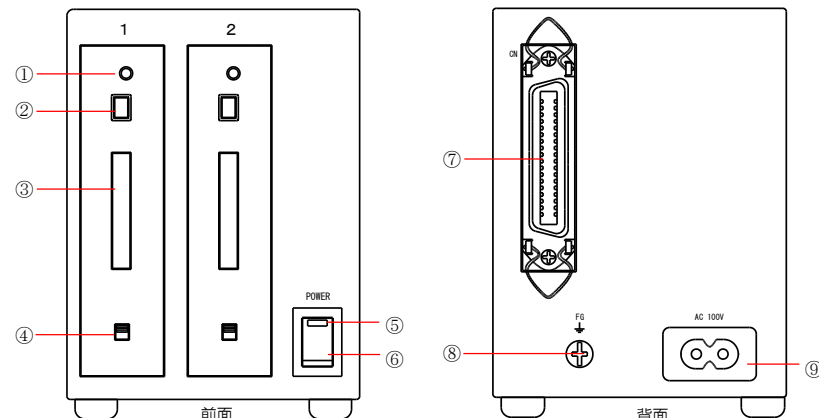

- ① アクセスランプ
- ② イジェクトボタン
- ③ CFカードドライブ
- ④ ライトプロテクトスイッチ
- ⑤ POWER LED
- ⑥ 電源スイッチ

- ⑦ 信号ケーブル・コネクタ
- ⑧ アース端子
- ⑨ AC 100V

## □ 接続方法



接続する前に、接続するパソコンや関連する機器の電源を、あらかじめ切っておいてください。電源をONのまま接続をおこなうと、機器の故障や感電を引き起こす恐れがあります。

フロッピーディスクドライブを接続するパソコンに装備されている、1MB外付フロッピーディスクインターフェースと、LDS-3WR背面の「⑦信号ケーブルコネクタ」を、付属の接続ケーブル「CBL-3FD」で接続します。

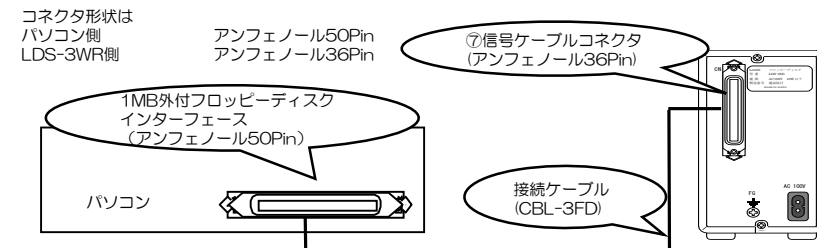

アース線は正しく接地されたアース線に接続してください。火災の原因になりますので、ガス管などにはアースを絶対に接続しないでください。

電源ケーブルとアース線は、本製品付属の物を使用してください。電源は、一般家庭用ACコンセント (AC100V) です。

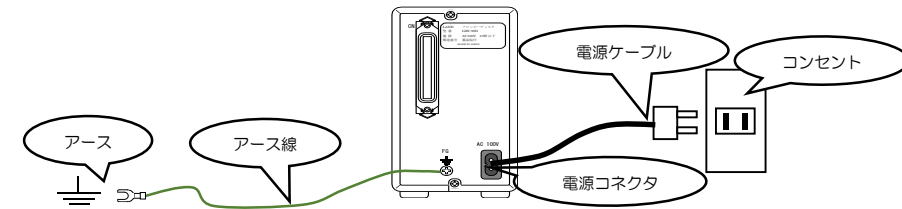

● **電源の投入**  
 機器の取り付けが、正しく完了したら、電源を投入することが出来ます。  
 LDS-3WRの前面の「⑥電源スイッチ」を押すと、POWERスイッチ内LED<sup>⑤</sup>が点灯して、電源が投入されます。

● **電源投入の順序**  
 電源の投入は、次の順序でスイッチを入れるか、同時にスイッチを入れてください。  
 ①LDS-3WR  
 ②パソコン本体

● **電源OFFの順序**  
 電源のOFFは、次の順序でスイッチを切るか、同時にスイッチを切ってください。  
 ①パソコン本体  
 ②LDS-3WR

**注意**  
 CFカードは、必ず電源OFFの前に、取り出してください。  
 CFカードを挿入したまま電源をOFFにすると、  
 CFカードの内容を破壊してしまう恐れがあります。

■ CFカードの挿入・取り出し

**注意**  
 CFカードは、必ず電源投入後に挿入してください。  
 CFカードを挿入した後に、電源を投入すると、  
 CFカードの内容を破壊してしまう恐れがあります。

CFカードの挿入は、ドライブの「①アクセスランプ」の反対の方に、CFカードの表のラベル面が向くようにしてCFカードを挿入し、カチンと音がして「②イジェクトボタン」が飛び出してくるまで押し込んでください。

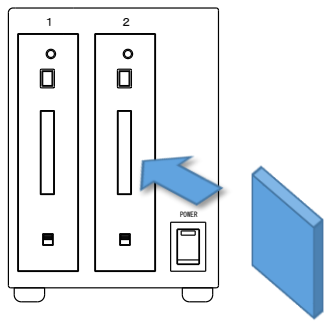

**注意**  
 ドライブにアクセス中に、CFカードを取り出さないでください。「①アクセスランプ」が消えているのを確認してから、CFカードを取り出してください。

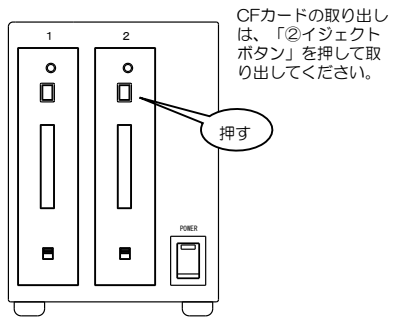

■ APPENDIX

背面コネクタのピンチャート

端子番号	信号名	ピンコネクション
1	NC	
2	NC	
3	NC	
4	TSD	
5	GND	
6	GND	
7	GND	
8	GND	
9	GND	
10	GND	
11	GND	
12	GND	
13	GND	
14	SYNC	
15	MFM	
16	WID	
17	RDT	
18	NC	
19	MODE	
20	HL D	
21	DS4	
22	IDX	
23	DS1	
24	DS2	
25	DS3	
26	MTR	
27	DIR	
28	STP	
29	WDT	
30	WGT	
31	TKO	
32	PRT	
33	RDT	
34	SSL	
35	RDY	
36	MODE SEL	

■ ライトプロテクト

重要なデータが入ったCFカードの誤消去を防止するために、本体のスライドスイッチをRead Only側に変更することで書き込み禁止にすることができます。

図に示した通りに本体のスライドスイッチをRead/Write側からRead Only側に変更して下さい。

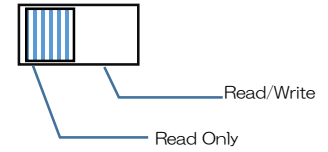

再度、Read/Write側にスライドスイッチを変更すれば書き込み可能になります。

■ ハードウェア保証書

製造番号 (S/N)	型式	LDS-3WR
品名	外付けデュアルCFカードドライブ	
保証期間	ご購入日より 1年間 有効です	
お客様	ふりがな	
	お名前	
	〒 TEL ( ) -	
販売店	ご住所	
	ご購入日	
	住所・店名	

ご購入店舗へ  
 お客様に商品をお渡す際に必ず、製品本体に記載している製品番号 (S/N) 及び、ご購入日、貴店名/住所、貴店印をご記入ご捺印下さい。記入漏れの場合、弊社、出荷日起点での保証期間での対応となります。

**保証規定**  
 1.この製品は、当社の厳密な製品検査を経てお届けしたものです。保証期間内に正常な使用状態において、万一故障した場合は、無料修理を行いますので、当社又は販売店に本製品と本保証書を添えてお申し込み下さい。  
 (1) 本保証書はお買い上げ日より有効です。  
 (2) 当社までの送料はご負担をお願い致します。尚、ご返送いただく場合には、必ず運送保険をおかけ下さい。  
 (3) 本保証書は再発行いたしませんので大切に保管して下さい。  
 2.次のような場合には、保証期間中でも有料修理になります。  
 (1) 使用上の誤り、あるいは不当な改造や修理による故障及び損傷。  
 (2) お買い上げ後の移動・落下などによる故障及び損傷。  
 (3) 火災、天災、塩害、カス害、異常電圧等による故障、損傷の場合。  
 (4) 当社以外で修理、調整、改造された場合。  
 (5) 接続している他の機器に起因して本製品に故障を生じた場合。  
 (6) 本保証書の提示が無い場合。  
 3.本製品の故障のため生じた2次的事故 (データ、プログラム、メディア等含む) については保証対象外とさせていただきます。  
 4.保証期間はお買い上げ日より1年間です。この期間内であれば修理代は無料と致します。  
 5.お買い上げ後1年間を過ぎた場合の修理代金は、当社規定の修理基本料金+部品代実費とさせていただきます。但し、調査の結果、故障とは認められない場合にも、調査費は頂きますのでご了承ください。  
 6.納入後1か月以内で、仕様が合わなくて正常に動作しない場合は、返品を受付させていただきます。(但し特注品を除きます)  
 7.本製品を運用した結果のデータに関しては、保証対象外とさせていただきます。  
 8.当社の商品は、日本国内仕様です。商品が日本国外で使用された場合は、当社は一切の責任を負いかねます。また、当社は商品に関し、日本国外への技術サポート、及びアフターサービス等を行っておりませんので、予めご了承ください。

■ お問い合わせ

外付けデュアルCFカードドライブ  
 ◇ <LDS-3WR ユーザーズガイド> ◇  
 発行所：株式会社ランドコンピュータ  
 Printed In Japan  
 サポート部：(0120) 161639 (フリーダイヤル)  
 オンライン受付：[https://www.landcomp.co.jp/support/repair/rep\\_online.htm](https://www.landcomp.co.jp/support/repair/rep_online.htm)  
 E-mail：support@landcomp.co.jp  
 <本社> 〒532-0011 大阪市淀川区西中島7-4-17 新大阪上野東洋ビル  
 TEL 06(6304)8424 FAX 06(6307)2121  
 <熊本テクニカルセンター>  
 〒861-2202 熊本県上益城郡益城町田原 テクノリサーチパーク内  
 TEL 096(286)9341 FAX 096(286)9342